



Инструкция по эксплуатации установки для слива отработанного масла арт. UZM 8081



СОДЕРЖАНИЕ

СОДЕРЖАНИЕ	2
СПЕЦИФИКАЦИЯ	3
ОБЩИЕ ПРАВИЛА ТЕХНИКИ БЕЗОПАСНОСТИ	4
СПЕЦИАЛЬНЫЕ ПРАВИЛА ТЕХНИКИ БЕЗОПАСНОСТИ	5
ПРЕДОСТЕРЕЖЕНИЯ	6
ТРАНСПОРТИРОВКА И РАСПАКОВКА	7
ВНЕШНИЙ ВИД	8
ИНСТРУКЦИИ ПО СБОРКЕ	9
ЭКСПЛУАТАЦИЯ	9
ОСМОТР, ТЕХНИЧЕСКОЕ ОБСЛУЖИВАНИЕ И ОЧИСТКА	10

ВАЖНО!

Внешний вид изделия может отличаться от изображения на обложке.

Производитель имеет право вносить изменения в конструкцию изделия без предварительного уведомления.

СПЕЦИФИКАЦИЯ

Функция:	Сбор отработанного масла из коробки передач или двигателя автомобиля
Применяется для:	автомобилей, катеров, мотоциклов и небольших двигателей других транспортных средств
Привод:	От сжатого воздуха
Расход воздуха:	200 л/мин
Рабочее давление воздуха:	6-8 бар
Емкость бака:	80 литров
Емкость воронки для сбора	20 литров
Высота с ванной	1280-1940 мм

ХРАНИТЕ НАСТОЯЩЕЕ РУКОВОДСТВО

В настоящем руководстве вы найдете меры предосторожности и правила техники безопасности, инструкции по сборке, порядок эксплуатации и технического обслуживания. Держите руководство в доступном и безопасном месте для будущего использования.

ПРЕДОСТЕРЕЖЕНИЕ!**ВНИМАТЕЛЬНО ПРОЧТИТЕ И ПОЙМИТЕ ВСЕ ИНСТРУКЦИИ.**

Невыполнение перечисленных ниже инструкций может привести к поражению электрическим током, возгоранию и/или получению серьезных травм.

СОХРАНИТЕ ИНСТРУКЦИИ ПО ЭКСПЛУАТАЦИИ

ОБЩИЕ ПРАВИЛА ТЕХНИКИ БЕЗОПАСНОСТИ

ПРЕДОСТЕРЕЖЕНИЕ: При использовании оборудования всегда следует соблюдать основные предосторожности для уменьшения риска получения травм и повреждения оборудования.

1. Поддерживайте чистоту рабочей зоны. Наличие мусора приводит к получению травм.
2. Соблюдайте необходимые условия работы. Не используйте оборудование в местах повышенной влажности. Не допускайте попадания оборудования под дождь. Рабочая зона должна быть хорошо освещена. Не используйте электроинструменты при наличии горючих газов или жидкостей.
3. Не подпускайте детей к оборудованию. Запрещается пускать детей в зону работы оборудования.
4. Помещайте бездействующее оборудование на хранение. Помещайте неиспользуемые инструменты на хранение в сухое место для замедления образования ржавчины. Всегда ставьте инструменты на блокировку и храните их вне зоны досягаемости детей.
5. Избегайте непреднамеренного включения. Проверьте, чтобы при неиспользовании, а также перед подключением шлангов, в приборе отсутствовало давление воздуха.
6. Будьте внимательны. Смотрите за тем, что делаете, и не теряйте здравый смысл. Не работайте с оборудованием в состоянии усталости.
7. Проверьте наличие поврежденных деталей. Перед использованием какого-либо оборудования, любую деталь, которая кажется поврежденной, следует тщательно осмотреть, чтобы определить, будет ли она работать надлежащим образом и выполнять свою функцию. Проверьте несопадение и соединение подвижных элементов, поломку деталей или крепежей, а также состояние всех компонентов, которые могут повлиять на работу инструмента. Любую поломанную деталь должен отремонтировать или заменить квалифицированный технический специалист. Не используйте оборудование, если какое-либо устройство управления или выключатель не функционируют надлежащим образом.
8. Замена деталей и комплектующих. При обслуживании, используйте только рекомендованные запчасти. Использование любых других запчастей приводит к аннулированию гарантии. Используйте только те комплектующие, которые предназначены для работы с этим оборудованием.

9. Не работайте с оборудованием, если вы находитесь под воздействием алкоголя или наркотиков. Ознакомьтесь с предупреждениями в случае приема лекарств, чтобы определить, не влияет ли это на ваше сознание и рефлексы. В случае сомнений, не следует работать с оборудованием.
10. Для обеспечения безопасности, квалифицированный технический специалист должен регулярно проводить работы по уходу и техническому обслуживанию.

Примечание: Работа данного оборудования может быть различной в зависимости от вариаций давления воздуха и производительности компрессора.

СПЕЦИАЛЬНЫЕ ПРАВИЛА ТЕХНИКИ БЕЗОПАСНОСТИ

Настоящее оборудование предназначено для работы с ним квалифицированного персонала. Работу с оборудованием следует начинать только после внимательного ознакомления с порядком эксплуатации, приведенным в настоящем руководстве по эксплуатации.

1. Не курите рядом с данным оборудованием.
2. Используйте оборудование в хорошо проветриваемом помещении.
3. При обнаружении течи в оборудовании или его шлангах, немедленно отключите подачу воздуха и устраните течи.
4. Не превышайте рекомендованное рабочее давление воздуха. Это может привести к повреждению оборудования.
5. Держите поблизости от установки порошковый огнетушитель типа ABC.



6. Всегда предохраняйте кожу и глаза от контакта с маслом и растворителями.



7. Не запускайте двигатель при откачке масла. В противном случае возможно повреждение откачивающих зондов и получение травм персоналом.
8. Будьте осторожны при откачке масла из автомобиля, так как его температура

составляет 40-60°C.

9. Отработанное масло следует утилизировать или переработать надлежащим образом. Обратитесь в местную службу утилизации жидких/твердых отходов для получения информации по утилизации.

Предостережения

1. До начала работы внимательно прочитайте настоящее руководство по эксплуатации и полностью поймите его содержание.
2. Во избежание износа резиновых деталей, не допускайте воздействия на оборудование солнечного света, не оставляйте его во влажном месте. Хранить оборудование следует в сухом месте с хорошей вентиляцией. Так как оборудование многофункционально и имеет большое количество комплектующих, уход за ним должен осуществляться техническим специалистом.
3. Это оборудование прошло заводские испытания. Срок его службы составляет в основном десять лет при строгом соблюдении правил использования. Не пытайтесь ремонтировать и разбирать оборудование самостоятельно при возникновении каких-либо неисправностей, обратитесь к местным дистрибьюторам вашей компании.
4. После использования всегда отключайте соединение с воздушным компрессором и уберите в исходное положение.
5. Не допускайте падения давления ниже минимального необходимого рабочего давления воздуха. Не допускайте увеличения давления выше максимального необходимого давления воздуха на впуске.
6. Неквалифицированный или не имеющий разрешения персонал не допускается к разборке оборудования. В противном случае гарантия аннулируется.
7. В случае возникновения каких-либо вопросов, обратитесь к местным дистрибьюторам и сервисным центрам.

ТРАНСПОРТИРОВКА, РАСПАКОВКА и ХРАНЕНИЕ

При распаковке оборудования проверьте комплектность.

При необходимости транспортировки смотрите рисунок.

После распаковки проверьте наличие инструкции по эксплуатации, комплектность материалов и отсутствие видимых повреждений.

Если какие-либо детали отсутствуют или повреждены, пожалуйста, обратитесь к местному дистрибьютору как можно скорее. Снимите упаковку и утилизируйте ее согласно местным правилам.

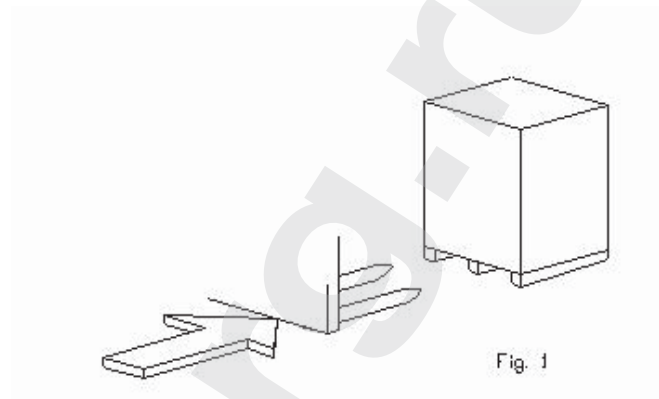

Комплектация

- a) Резервуар для масла с аксессуарами
- b) Воронка (ванна) для сбора масла
- c) Инструкция по эксплуатации.

Распаковка и хранение

Распаковка оборудования и/или его составных частей должна осуществляться в условиях закрытого помещения при температуре не ниже +5°C.

Долговременное хранение оборудования и/или его составных частей должно производиться при температуре от 0 до +45°C и относительной влажности < 95% (без конденсации).

Если оборудование транспортировалось и/или хранилось при температуре ниже +5°C, то в течение нескольких часов перед началом эксплуатации необходимо выдержать его при температуре не ниже +10°C для полного удаления конденсата.

ВНЕШНИЙ ВИД

Пневматическая установка для слива, а также верхняя и нижняя часть ванны контролируются с помощью запатентованной подъемной рукоятки. Внешний вид оборудования также запатентован. Воспроизведение не разрешено.



Рис. 2

ИНСТРУКЦИИ ПО СБОРКЕ

1. Откройте упаковку и выньте корпус установки.
2. Выньте подъемную ванну, проверьте ее на наличие повреждений. В случае их наличия, немедленно свяжитесь с вашим дистрибьютором.
3. Навинтите по часовой стрелке ванну на верхнюю часть штанги.
4. Проверьте соединения всех шлангов.
5. Проверьте, все ли шаровые краны закрыты.

ЭКСПЛУАТАЦИЯ

Сбор масла

1. Поднимите автомобиль, после чего поместите установку прямо под сливное отверстие картера двигателя.
2. Поднимите штангу с ванной с помощью подъемной рукоятки на надлежащую высоту, после чего затяните две стопорные гайки.
3. Откройте клапан под ванной и отвинтите заглушку слива масла из двигателя.
4. Снимите заглушку слива масла, после чего масло потечет в воронку и далее в бак для отработанного масла в установке.
5. Завинтите заглушку слива масла на двигателе автомобиля.

Слив масла из установки

Когда маслосборный бак почти заполнился (см. смотровое окно уровнемера), необходим слив масла и его утилизация в соответствии с установленными местными уполномоченными органами нормами.

1. Проверьте, закрыты ли сливной кран (рис. 2), шаровой кран ванны (рис. 2), а также кран подачи сжатого воздуха.
2. Откройте сливной кран (слева), рис. 2, после чего повесьте сливной носик на внешний резервуар для отходов масла.
3. Подключите подачу сжатого воздуха к отверстию для входа сжатого воздуха (сверху), затем медленно и постепенно откройте кран подачи сжатого воздуха, после чего масло начнет поступать во внешний резервуар.

4. После слива закройте все краны, снимите все шланги, снимите воронку и верните установку в исходное положение.

ПРЕДОСТЕРЕЖЕНИЕ!!!

Придерживайте сливной носик во избежание расплескивания отработанного масла, которое может привести к травме глаз и загрязнению одежды.

Предохранительное устройство

Предохранительный клапан сбрасывает давление, если оно во время слива превышает **1 бар**.

ОСМОТР, ТЕХНИЧЕСКОЕ ОБСЛУЖИВАНИЕ и ОЧИСТКА

1. **Перед каждым использованием** проверьте общее состояние установки. Проверьте затяжку винтов, течь воздуха и масла, регулировку соединительных или подвижных элементов, наличие поврежденных или треснувших деталей, а также любые другие условия, которые могут повлиять на работу оборудования.
2. При возникновении каких-либо необычных вибраций или других отклонений, устраните проблему до начала использования. **Не используйте поврежденное оборудование.**
3. Проверьте герметичность шлангов, клапанов, а также состояние гаек, болтов и винтов.
4. Если планируется использование в течение длительного периода времени, проверьте переходник/кольцевые уплотнения на наличие течи.
5. В случае наличия в баке коррозии необходимо как можно скорее слить отработанное масло.
6. Храните оборудование в сухом и чистом месте.
7. Все процедуры по техническому обслуживанию и ремонту должны выполняться квалифицированным техническим специалистом.

www.trommelberg.ru
www.trommelberg.com